

**Národní ústav lidové kultury**

# **Sbírka hudebních nástrojů NÚLK**

**Charakteristika sbírky a současný stav jejího  
zpracování**

# Národní ústav lidové kultury

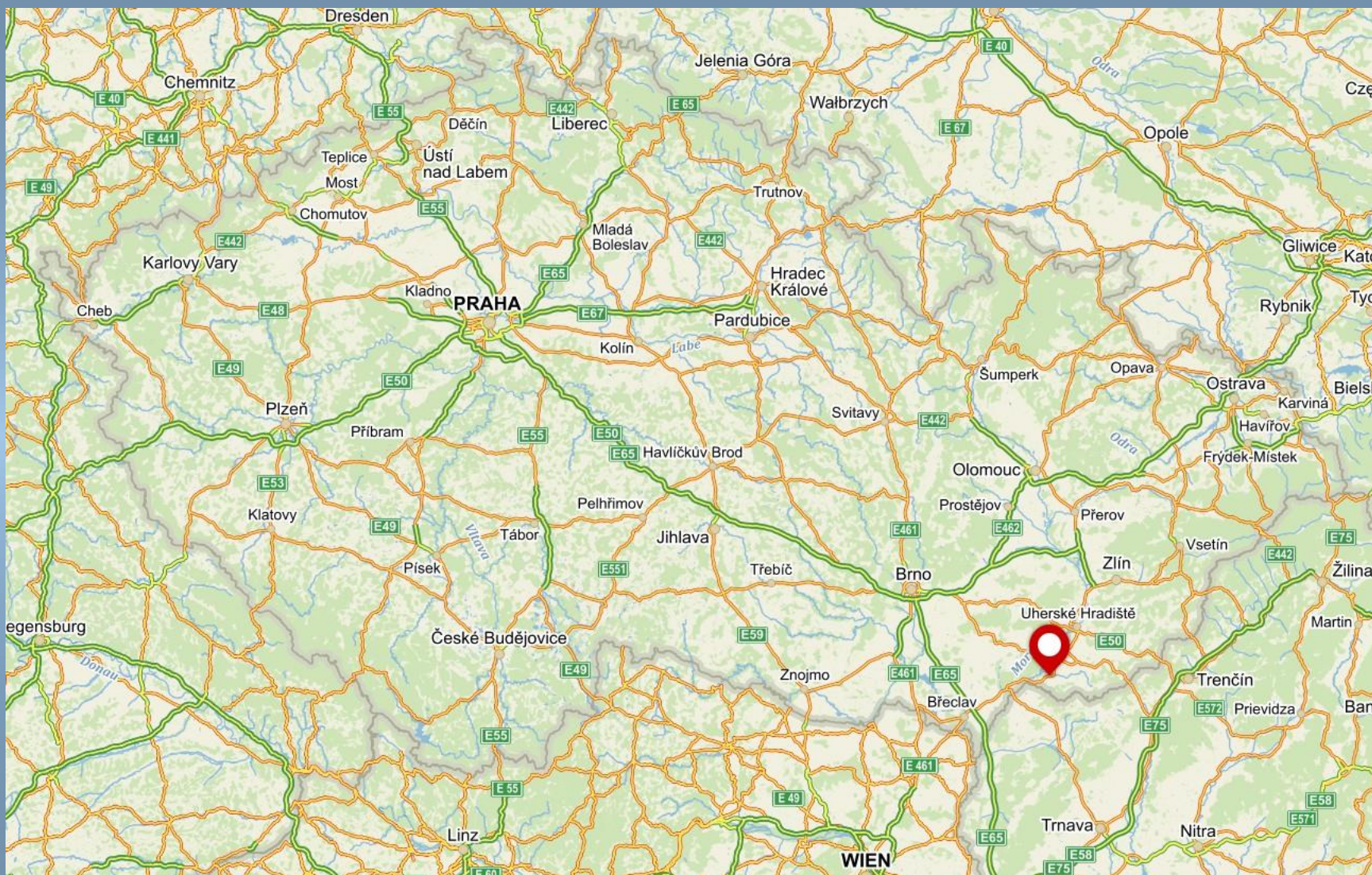

# Národní ústav lidové kultury

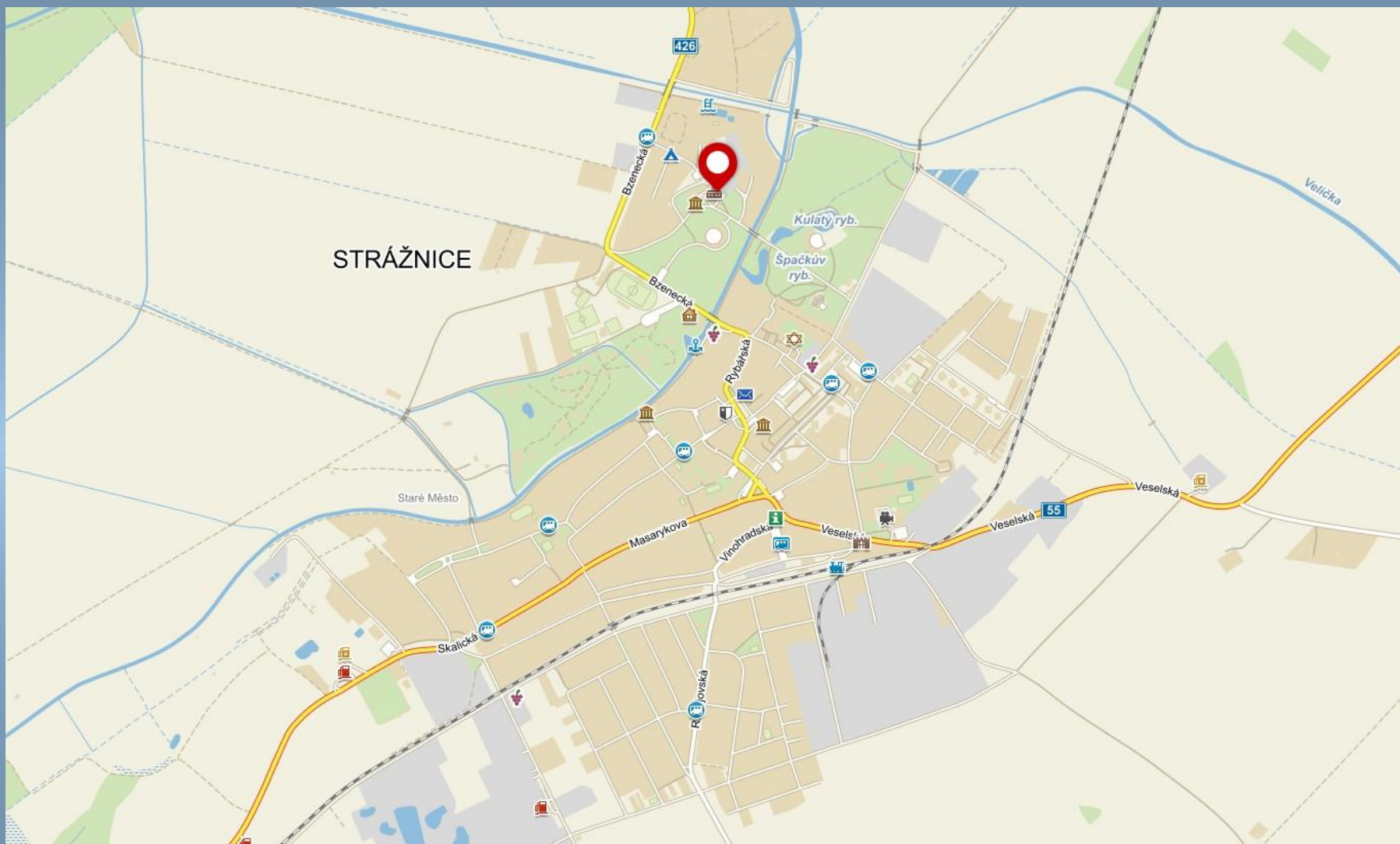

# Národní ústav lidové kultury

Národní ústav lidové kultury je státní příspěvkovou organizací, která je přímo řízena Ministerstvem kultury České republiky. Byl pověřen funkcí národního odborného pracoviště a zabývá se tedy tradiční a lidovou kulturou a péčí o ni na území celého našeho státu. Účel zřízení a předmět činnosti NÚLK vymezuje Zřizovací listina č. j. 18724/2008 ze dne 19. 12. 2008 (včetně pozdějších doplňků).

Podle Zřizovací listiny patří mezi základní úkoly ústavu mj. provádění výzkumu kulturního dědictví v oboru tradiční a lidové kultury, zpracování získaných dokladů, jejich uchování, zpracování, zveřejňování, organizování folklorních a vzdělávacích akcí, poskytování poradenských a informačních služeb pro všechny druhy folklorních aktivit v České republice.



# Národní ústav lidové kultury - Historie

1946 – 1. ročník folkloristického festivalu

1956 – Krajské středisko lidového umění

- první ředitel: PhDr. Vítězslav Volavý

60. léta – Počátek odborné činnosti a budování sbírek – PhDr. Josef Tomeš, CSc.

1981 – Otevření Muzea vesnice jihovýchodní Moravy

1990 – Přechod instituce pod Ministerstvo kultury

# Národní ústav lidové kultury - Historie

1946 – 1. ročník folkloristického festivalu



# Národní ústav lidové kultury - Historie

1956 – Krajské středisko lidového umění

- první ředitel: PhDr. Vítězslav Volavý



# Národní ústav lidové kultury - Historie

60. léta – Počátek odborné činnosti a budování sbírek – PhDr. Josef Tomeš, CSc.





# Národní ústav lidové kultury - Historie

1981 – Otevření Muzea vesnice jihovýchodní Moravy



# Národní ústav lidové kultury - Historie



# Národní ústav lidové kultury

**Sbírky (Etnografie – Historická – Nositelé tradice)**

**62.712 sbírkových předmětů**

**Odborná knihovna**

**přes 19.000 svazků**

**Fotografický archiv (včetně pohlednic a plakátů)**

**223.648 záznamů**

**Audio archiv**

**5.335 nosičů**

**Audiovizuální archiv**

**6.276 záznamů**

**Listinný archiv**

**cca 100 m**

# Hudební nástroje

Stav v současnosti: 648 sbírkových předmětů

Aerofony 258 ks

Chordofony 174 ks

Membranofony 20 ks

Idiofony 148 ks

Automatofony 3 ks

Notový materiál 26 ks

Ostatní 19 ks

# Hudební nástroje

## 1. Expozice: **Lidové hudební nástroje v ČSSR**

1963 – 1991

Libreto a scénář: PhDr. František Dobrovolný a Jindřich Kovářů



# Hudební nástroje

## 2. Expozice: **Hudební nástroje lidové hudby v Čechách na Moravě a ve Slezsku 1993 – 2018**

Libreto a scénář: prof. PhDr. Ludvík Kunz, CSc



# Hudební nástroje

## 3. Expozice: **Hudební nástroje v lidové kultuře**

od 2022

Libreto a scénář: Mgr. Jiří Höhn



# Hudební nástroje - uložení

Před rokem 2021 - deponitáře





# Hudební nástroje - uložení

Před rokem 2021



# Hudební nástroje - uložení

Po roce 2021



# Hudební nástroje - uložení

Po roce 2021

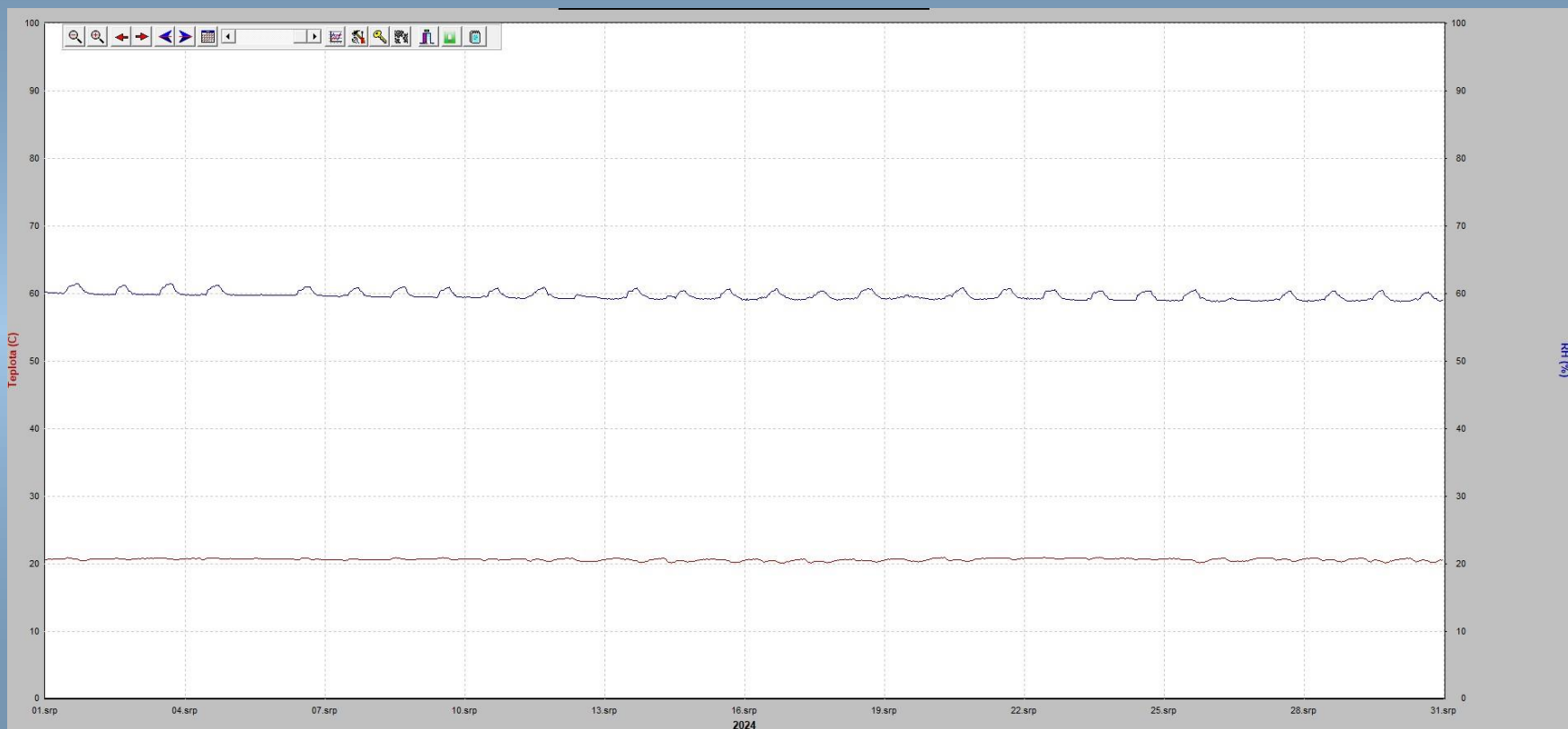

# Hudební nástroje – akviziční plán

- Nástroje s „historií“



# Hudební nástroje – akviziční plán

- Nástroje jako dokumentace výroby na území ČR



# Hudební nástroje – akviziční plán

- Nástroje dokládající proměnu hudebního instrumentáře lidové kultury



# Hudební nástroje – akviziční plán

- Hudební nástroje doplňující obraz našeho instrumentáře v evropském (světovém) kontextu



# Hudební nástroje – akviziční plán

- Hudební nástroje doplňující obraz našeho instrumentáře v evropském (světovém) kontextu





# Hudební nástroje – akviziční plán

- Výstupy z projektu experimentální stavby hudebních nástrojů



# Hudební nástroje – akviziční plán

- Výstupy z projektu experimentální stavby hudebních nástrojů



# Hudební nástroje – katalogizace

Databázový program firmy Bach systems s.r.o. (Olomouc)

Verze: 20230927-nulk

Moduly:

- Audio-video dokumenty
- Sbírky
- Obrazové dokumenty
- Dokumentace (verze 20241007-nulk)

Vademecum – systém pro zpřístupnění veřejnosti, prozatím formou intranetu.

# Hudební nástroje – katalogizace

**Bach systems** **Sbírkový katalog**

Aplikace Zobrazit Úpravy Hledání / Vyběry Importy Exporty / Tisky Přenosy Nástroje Přílohy Návodová

Inv.č. <shift+enter> Hledej <ctrl+enter> Odhlásit

Skupina: HUDEBNÍ NÁSTROJE Podskupina: Chordofon - housle  
Místo původu: Lip. Sliače, Slovensko Místo nálezu: Liptáiské Sliače  
Etnografický region:  
Inventární číslo: 2317 Přírůstkové číslo: 2314/1983  
Číslo snímku: Jiné číslo:  
Č. konzerv. karty: Zapsáno do CES: P\_1\_CES 10. 12. 2002  
Uložení: HN\_E1/4; smyčec HN\_E1/5  
Způsob nabytí: koupí Albin Benčo, Lip. Sliače, 800Kč Datum nabytí: 1962  
Určil: Höhn, Jiří Datum určení: 15. 1. 2015  
Předmět: husle  
Jiný název: Ochlebyky - Karpatské husle - Oktávky - 321.321-71  
Popis: počet strun: 4. Celková délka 578 mm, délka korpusu 324 mm, šířka vrchní desky 167 mm, výška korpusu 79 mm, délka znějící struny 310 mm, tloušťka desky 2,1 - 4 mm.  
Krabice a krk jsou monolitické.  
Námet:  
Titul:  
Doba:  
Uložení: Lidový Materiál: dřevo - javor, smrk, hruška; struny - kov  
Imětu: Detaily:  
Šifra: Funkční vlast.:  
Popis: vyrobil / Benčo / Albin / Lipt. Sliače / pri / Ružomberku / 6. 11. 1962 / 55 ročný Bary: přírodní barva dřeva, bez povrchové úpravy  
Autor: Výrobce: Albin Benčo  
Ovzatel: Datování: 1963  
Měry: Celková délka 578 mm, šířka vrchní desky 126 mm, výška korpusu 59 mm. Počet kusů: 1  
Vlastnost: Nástroj a smyčec  
Dpisu:  
Dpisu: Datum odpisu:  
Leviže: D3001 D3023  
Přílohy Rejstříky  
Lupa Počet řádků: 20  
počet strun: 4. Celková délka 578 mm, délka korpusu 324 mm, šířka vrchní desky 167 mm, výška korpusu 79 mm, délka znějící struny 310 mm, tloušťka desky 2,1 - 4 mm.  
Krabice a krk jsou monolitické.  
Korpus: tvar loutnový, vydlabaný z jednoho kusu. Krabice překryta smrkovou deskou v tangenciálním řezu. Deska je mírně klenutá, opatřena na menzeře symetricky dvěma rezonančními dývry tvaru el (62 mm). Uvnitř korpusu je basový trámec vedený pod nehlubší strunou. Pod pravou nohou kobylky je vložen duše (smrk). Knotlík je společně s korpusem z jednoho kusu. Ke korpusu je připevněn spodní pražec.  
Krk: korpus plynule přechází v krk. Opatřen hmatníkem tvarovaným po způsobu barokních nástrojů (délka hmatníku 240 mm). Hmat je ohraničen na obou koncích patkou.  
Hlavice: Standardní vzhled houslové hlavice zakončené závitem. Čtyři količky usazené ve dlabaně količnicí.  
Struny: kovové struny (houslové) Uchyceny ve struniku (hruška), struník (vzhled obdobný jako u houslí, délka 110 mm, šířka u strun 42,5 mm) je korpusu připevněn sřevnou poutkovou strunou. Struny jsou nataženy přes jednoduchou kobylku (šířka 44 mm, výška 29,8 mm). Ladění: g, d1, a1, e2, průměr strun 0,94/0,9/0,52/0,24 mm  
Uvnitř korpusu je ingoustovou tužkou nápis: vyrobil Benčo Albin Lipt. Sliače pri Ružomberku 6. 11. 1962 55 ročný  
Nástroj je bez povrchové úpravy.  
Smyčec dlouhý 71 cm.  
Zrušit  
Výrobce: Albin Benčo



2314-1983  
 označ / odznač

- Aplikace Zobrazit Úpravy Hledání / Vyběry Importy
- + ŠKOLA
- HUDEBNÍ NÁSTROJE
  - \_Notové záznamy, Zpěvníky
  - + \_Aerofon 1
  - + \_Chordofon 1
  - + \_Idiofon 1
  - + \_Membranofon 1
  - + Idiofony
  - + Membranofony
  - Chordofony
    - + Trsací
    - Smyčkáci
      - Krabicové
      - Dlabané
      - Trumšajty
      - Basové
      - Niněry
      - Smyčce
      - + Úderné
      - Součásky a příslušenství
      - Neurčené
    - Aerofony
    - Automatofony
    - Hudebniny
    - Ostatní - Neurčeno
  - + ODĚV
  - + TEXTIL
  - + ZEMĚDĚLSTVÍ
  - + TRANSPORT
  - + POHON

# Hudební nástroje – Fotodokumentace

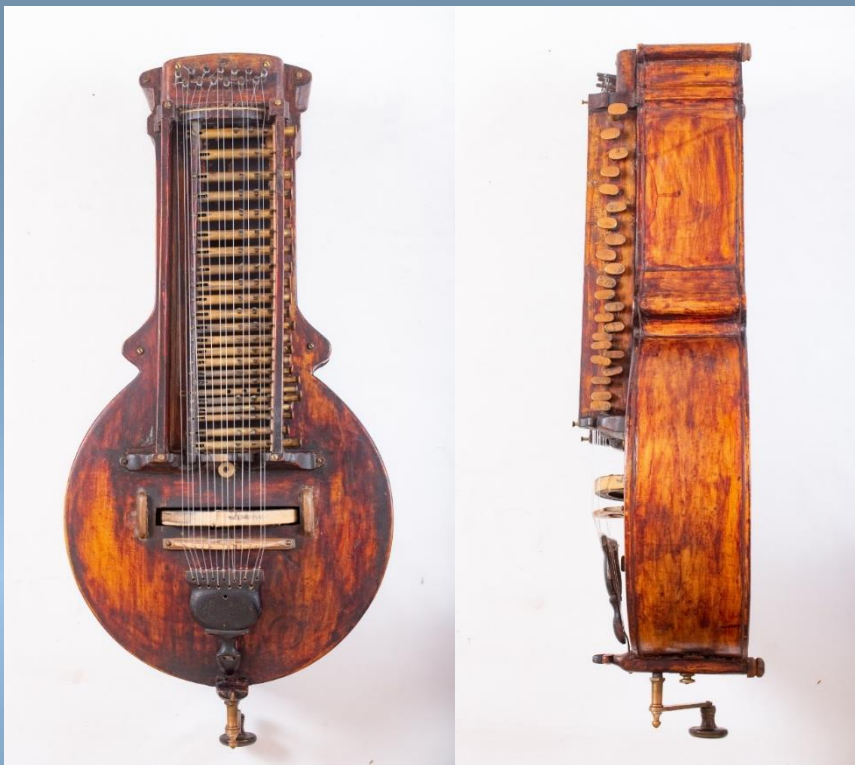

# Hudební nástroje – Fotodokumentace



# Hudební nástroje – Fotodokumentace



# Hudební nástroje – Doprovodná dokumentace

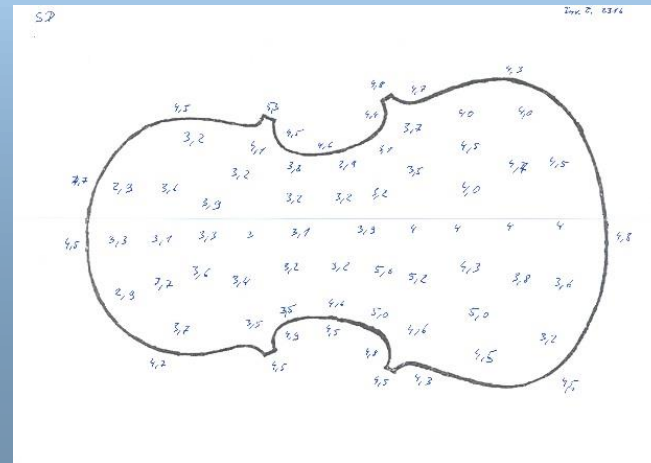
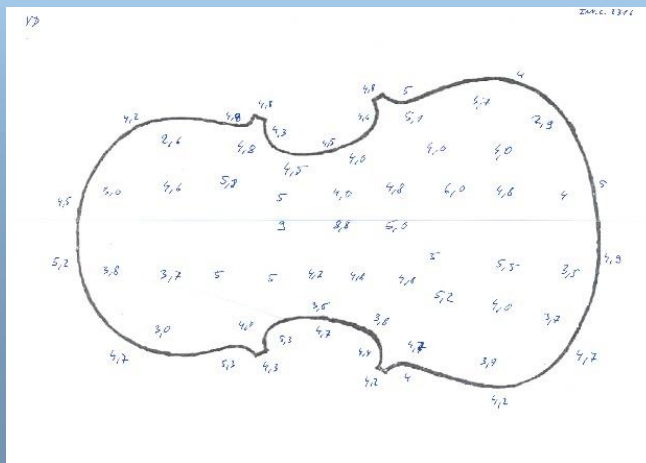
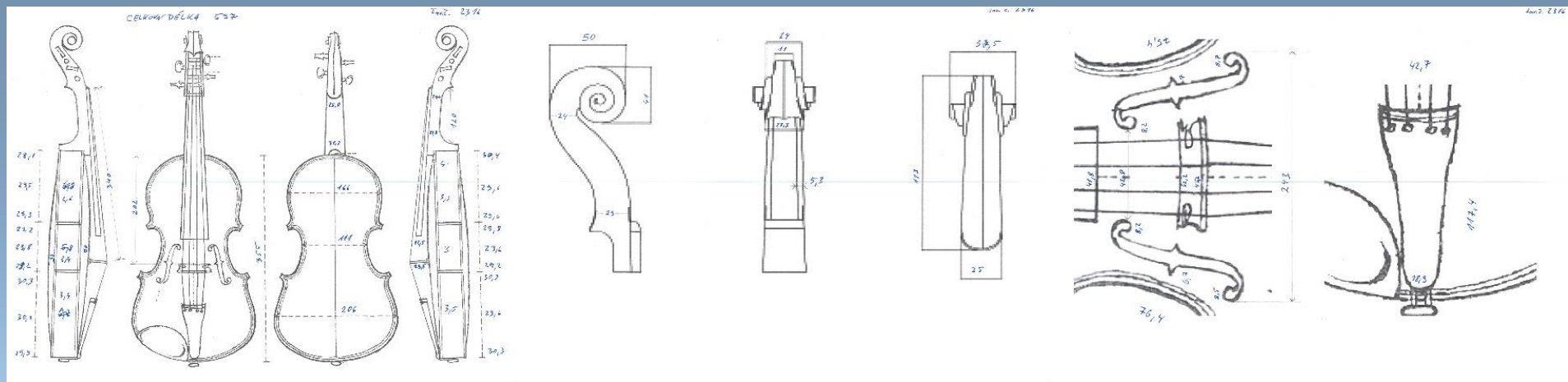



# Hudební nástroje – Presentace

**NUŽK** NÁRODNÍ ÚSTAV LIDOVÉ KULTURY  
Sbírkové a archivní fondy NÚLK Strážnice

PROCHÁZET A HLEDAT   NALEZENÉ ZÁZNAMY

### Národní ústav lidové kultury

- + [Sbírka NÚLK](#) (56 792)
- + [Dokumentace strážnického festivalu](#) (60 797)
- + [Obrazové dokumenty](#) (108 334)
- [Výstavy](#) (44 153)
- + [POŘADY MFF STRÁŽNICE \(1946-1959\)](#) (8)
- + [SCÉNÁŘE MFF STRÁŽNICE \(1956\)](#) (10)

🔍

🕒 Typ dat:

📍 Umístění hledaného výrazu:

🔗 Vieslovný výraz:



+ [Národní ústav lidové kultury](#) (268 094)  
+ [Sbírka NÚLK](#) (56 792)  
+ [Etnografická sbírka](#) (55 054)  
+ [HOSPODÁŘSTVÍ](#) (347)

⏪ 1 Celkem: 31 ⏩

**37844 • elektrostanice**

Typ záznamu: sbírkový předmět  
Inventární číslo: 37844  
Skupina: HOSPODÁŘSTVÍ  
Předmět: elektrostanice  
Rozměry: š 95, h 27 cm

Rejstříková hesla

Místo: [Strážnice](#)  
Věc. objekt: [elektrostanice](#)

🔍

⏪ 1 Celkem: 31 ⏩

Zobrazit seznam   mozaiku   detail



1 obrázek

# Hudební nástroje – Prezence



English Expozice

NÁRODNÍ ÚSTAV LIDOVÉ KULTURY

[« Zpět na kategorii](#)

## HUDEBNÍ NÁSTROJE

### KOBZA \*

<b>Inventární číslo :</b>	792
<b>Číslo HS :</b>	314.122.6
<b>Výrobce :</b>	Joža Ország Vranecký
<b>Datování :</b>	1963
<b>Rozměry :</b>	Délka 700 mm, šířka 130/260 mm, výška korpusu 30 mm, menzura struny 542 mm.
<b>Popis :</b>	Korpus krabicový s břichem vyroben z tmavě barveného dřeva. Potah tvoří 12 strun laděných pomocí citerových količků - 4 melodické (unisono) a 8 doprovodných. Pod melodickými strunami je umístěn hmatník osazený 13 pražci z ohýbaného drátu. Na vrchní desce se nachází dva kruhové rezonanční otvory. Pod menším je značka výrobce a číslo 63-14 (označuje, že jde o 14. nástroj v roce 1963). Pod větší otvor je vlepen obrázek dvou dětí. Količnice je zakončena jednoduchým závitem. Na ploše je rytina šneku a květiny zvýrazněné zlatou linkou. Kopii kobzy z Vizovic z 19. stoL. Vyrobit: J. O. Vranecký.



Audio

Systematika hudebních nástrojů

© 2021-2022





**Děkuji za pozornost**

**Vypracoval:**

**Mgr. Jiří Höhn**

**2024**